

船上における保守のための手引書

藤倉コンポジット株式会社

この手引書は、船舶救命設備規則第九十六条の三 第三項に基づき、作成されています。

1. 潤滑油を注油する箇所を図
 2. 定期的な保守の計画
 3. 保守及び修理の指示
 4. 点検及び保守の記録のための日誌
- ※ 交換部品及び予備部品はありません。

1. 潤滑油を注油する箇所を図

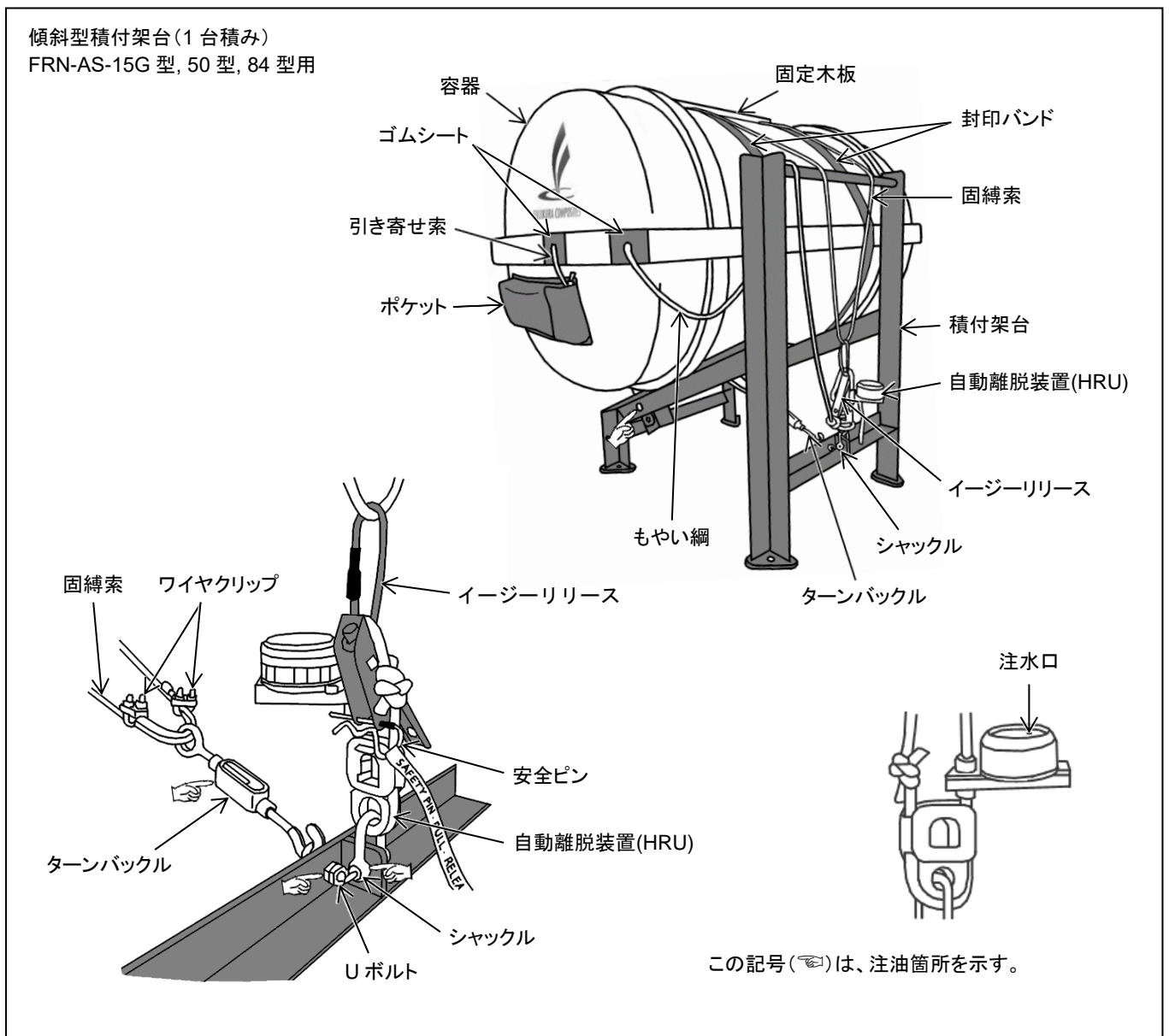

2. 定期的な保守の計画

保守対象	保守項目	週 例	月 例
容 器	1) 上、下蓋の合わせ目が水平であること。		○
	2) 表面に亀裂及び打傷による孔が無いこと。		○
	3) ゴムシート及びポケットの剥れが無いこと。		○
	4) 封印バンドが取付けられていること。		○
固縛索	1) 固縛索を手で引張り、緩みが無いこと。		○
	2) 他のロープ等で縛っていないこと。	○	○
	3) 可動部に注油してあること。	○	○
積付架台	1) 錆がなく、塗装してあること。	○	○
	2) 可動部に注油してあること。	○	○
もやい綱	1) 自動離脱装置に端末が連結されていること。	○	○
	2) 露出部にペンキ、油等の不純物が付着していないこと。	○	○
	3) 余分な緩みが無いこと。	○	○
引き寄せ索	1) 露出部にペンキ、油等の不純物が付着していないこと。	○	○
	2) ポケットに収納されていること。	○	○
自動離脱装置 (HRU)	1) 注水口がペンキ、ゴミ等で塞がっていないこと。	○	○
	2) 積付架台にしっかりと連結されていること。	○	○
イーザーリリース	1) 安全ピンが挿入されていること。	○	○
周 辺	1) 投下又は自動浮揚の妨げとなる物が無いこと。	○	○
	2) 寒冷時、固縛索の可動部の氷結に注意すること。		○

3. 保守及び修理の指示

保守対象	不具合	処置
容器	1) 上、下蓋の合わせ目が水平でない場合。	ターンバックルを緩め、水平にする。その後、ターンバックルを締める。 (注意)締付強さは、コンテナを揺すって動かず、変形が生じない程度。
	2) 表面に亀裂及び打傷による孔がある場合。	粘着テープなどで仮貼りする。
	3) ゴムシート及びポケットが剥がれている場合。	入港時、整備認定事業場に改善を指示する。
	4) 封印バンドが取付けられていない場合。	入港時、整備認定事業場に改善を指示する。
固縛索	1) 固縛索に緩みがある場合。	ワイヤクリップの締付状態を確かめて、ターンバックルを締める。締付方法は、コンテナの処置に同じ。
	2) 他のロープ等で縛ってある場合。	取外し、理由を確かめる。
	3) 可動部の潤滑油が硬化している場合。	硬化した潤滑油を取除き、潤滑油を注油する。
積付架台	1) 錆がある場合。	錆を取除き、塗装する。
	2) 可動部の潤滑油が硬化している場合。	硬化した潤滑油を取除き、潤滑油を注油する。
もやい綱	1) 末端が自動離脱装置に連結されていない場合。	しっかりと連結する。
	2) 露出部にペンキ、油等の不純物が付着している場合。	軽微な場合は拭取る。入港時、整備認定事業場に改善を指示する。
	3) 余分な緩みがある場合。	容器内に入れ戻す。
引き寄せ索	1) 露出部にペンキ、油等の不純物が付着している場合。	軽微な場合は拭取る。入港時、整備認定事業場に改善を指示する。
	2) ポケットに収納されていない場合。	ポケット内に入れ戻す。
自動離脱装置 (HRU)	1) 注水口がペンキ、ゴミ等で塞がっている場合。	閉塞物を取除く。
	2) 積付架台にしっかりと連結されていない場合。	シャックルのピンを締める。
イージーリリース	1) 安全ピンが挿入されていない場合。	挿入する。変形が激しい時は交換する。
周辺	1) 投下又は自動浮揚の妨げとなる物がある場合。	直ちに整理する。
	2) 寒冷時、固縛索の可動部が氷結している場合。	各部の機能を損なうことなく解氷に努め、緊急時に備える。

4. 点検及び保守の記録のための日誌

保守対象	保守項目	設備番号				
		NO.1	NO.2	NO.3	NO.4	NO.5
容器	1) 上、下蓋の合わせ目の水平の良・否					
	2) 表面の亀裂及び打傷による孔の有・無。					
	3) ゴムシート及びポケットの取付状態の良・否。					
	4) 封印バンドの取付状態の良・否。					
固縛索	1) 固縛索の緩みの有・無					
	2) 他のロープ等の縛りの有・無					
	3) 可動部の注油の有・無					
積付架台	1) 錆の有・無。					
	2) 可動部の給油の有・無					
もやい綱	1) 自動離脱装置への端末の連結の良・否					
	2) 露出部のペンキ、油等の不純物の付着の有・無					
	3) 余分な緩みの有・無					
引き寄せ索	1) 露出部のペンキ、油等の不純物の付着の有・無					
	2) ポケットへの収納の良・否					
自動離脱装置 (HRU)	1) 注水口のペンキ、ゴミ等の閉塞の有・無					
	2) 積付架台への連結の良・否					
イージーリリース	1) 安全ピンの挿入の有・無					
周辺	1) 投下又は自動浮揚の妨げとなる物の有・無					
	2) 寒冷時、固縛索の可動部の氷結の有・無					
所見						

備考: 本日誌は、複写して使用して下さい。